

Servo Electric Boosting System 伺服电动气体增压系统

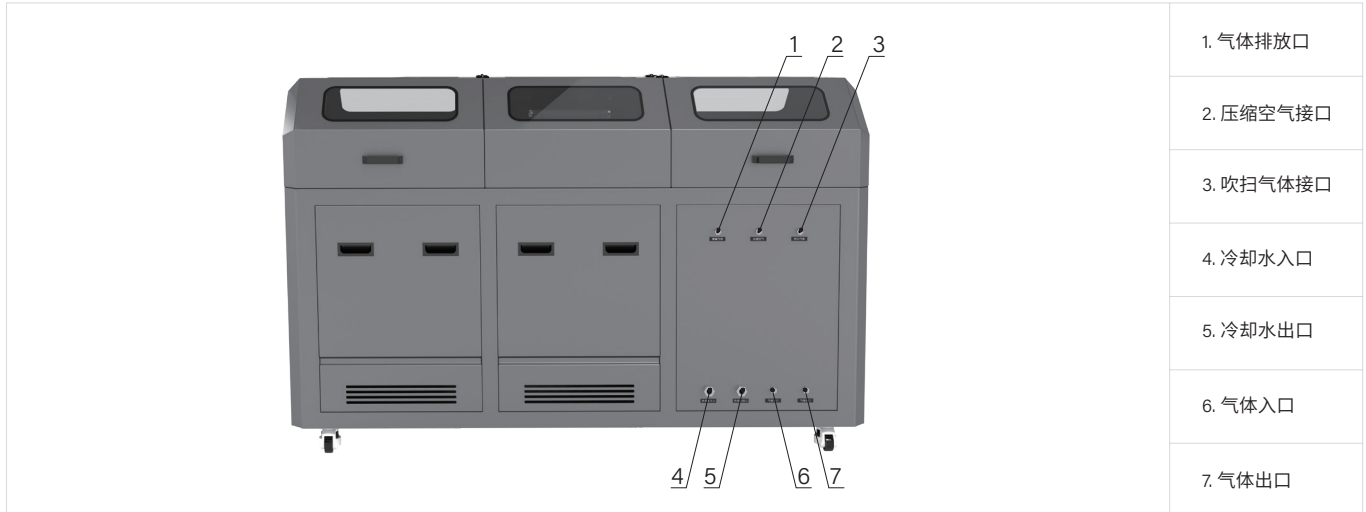

瀚孚工业拥有丰富的产品组合,能够为您在全球范围内的多种应用提供合适的解决方案。

瀚孚工业自主研发制造的伺服电动气体增压系统无需液动力站或压缩空气,采用电机直驱技术,配合伺服控制系统将气体介质高效增压,可实现流量与压力的精确控制。伺服电动气体增压系统标准设计最高工作压力为120MPa,针对更高工作压力,可提供特殊设计。



主要优势

- 专为高压气体应用设计,适用于多种气体;
- 占地面积小,低噪音,环保节能;
- 自动化智能控制,完美兼容各类通信协议;
- 配备自冷却系统,螺旋导流,换热均匀充足;
- 可配备远程监控模块;
- 主密封性能卓越,无油润滑,维护周期长;
- 便于维护的结构设计,大大缩短密封更换时间;
- 模块化设计,组合灵活,配置多样;
- 流量可实现0%至100%之间连续调节;
- 极高的功率效率。

典型应用

- **气密检测:** 用于提供高压气体以进行气密性检测,检测零部件是否存在泄漏;
- **气体加注:** 用于将气体无污染大流量充注到容器、设备或系统中,确保能够达到所需的压力;
- **半导体CO₂应用:** 用于半导体制造过程中的清洗、雾化、刻蚀等工艺中;
- **气体辅助成型:** 在成型等工艺中,可提供高压大流量气体来协助成型,以获得更好的成型效果;
- **压力测试:** 压力测试过程中的高精度压力控制;
- **氧气应用:** 商业潜水站、医疗机构等大型氧气瓶作业。

选型示例

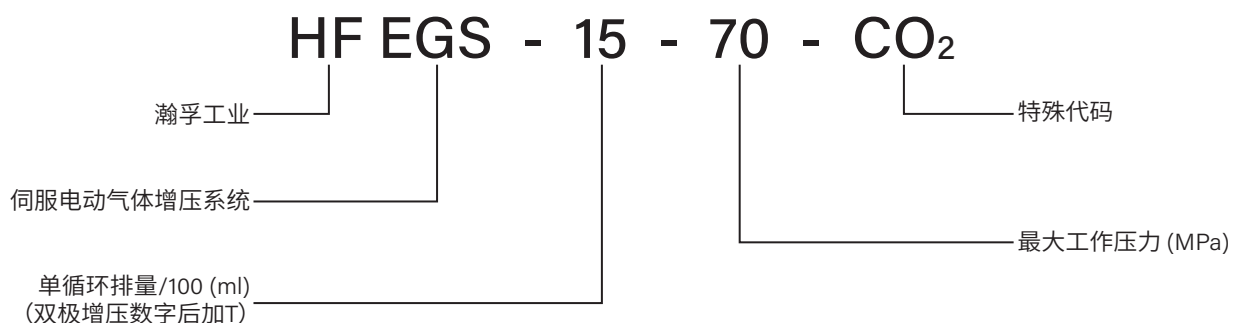

产品参数

系列	型号	循环排量 (ml)	压力限制						40次/分钟 典型流量参考		
			最大出口压力		最小入口压力		最大入口压力		入口压力		流量 Nm ³ /h
			MPa	psi	MPa	psi	MPa	psi	MPa	psi	
单级双作用	HFEGS-80-12	8042	12	1740	0.34	50	12	1740	5	725	917
	HFEGS-30-35	3141	35	5075	0.34	50	35	5075	5	725	358
	HFEGS-15-70	1539	70	10150	0.34	50	70	10150	10	1450	351
	HFEGS-10-120	950	120	17400	0.34	50	120	17400	20	2900	433
双级单作用	HFEGS-40T-35	4020	35	5075	0.34	50	12	1740	5	725	458
	HFEGS-40T-70	4020	70	10150	0.34	50	12	1740	8	1160	733
	HFEGS-40T-120	4020	120	17400	0.34	50	12	1740	10	1450	917
	HFEGS-15T-70	1570	70	10150	0.34	50	35	5075	10	1450	358
	HFEGS-15T-120	1570	120	17400	0.34	50	35	5075	20	2900	716

连接尺寸

